

ANJOU LIGHT DRIVE (ALD)

MOTOREDUCTEURS ECARTEUR DE LAIZES

DESCRIPTION

- Construction étanche dans carter aluminium
- Irréversible à la charge
- Manoeuvre manuelle sur moteur électrique
- Fin de course étanche réglable sans outil
- Course utile fin de course de 50 tours
- Capotage extérieur ABS
- Arbre de sortie inox
- Livré avec sa plaque de fixation



CARACTÉRISTIQUES

Référence	Couple	Vitesse de rotation	Puis- sance	Courant à : 3 x 400V / 50HZ 3 x 460V / 60HZ	Courant à : 3 x 230V / 50HZ 3 x 280V / 60HZ	Poids	Descriptif
MEC1551	280 Nm	2,8 TR / Min	0,25kW	0,9A	1,6A	14kg	Ecarteur simple
MEC1550	280 Nm	2,8 TR / Min	0,25kW	0,9A	1,6A	14kg	Ecarteur double

Raccordement de la plaque à bornes



Schéma de câblage du fin de course



- S : contact de sécurité
- W : contact de travail
- 1 : sens de rotation 1
- 2 : sens de rotation 2
- C : commun

ANJOU LIGHT DRIVE (ALD)

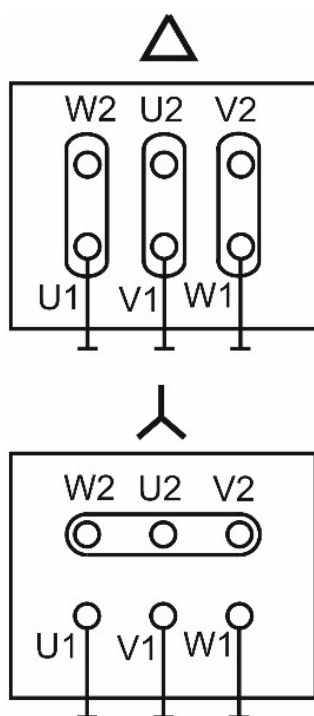
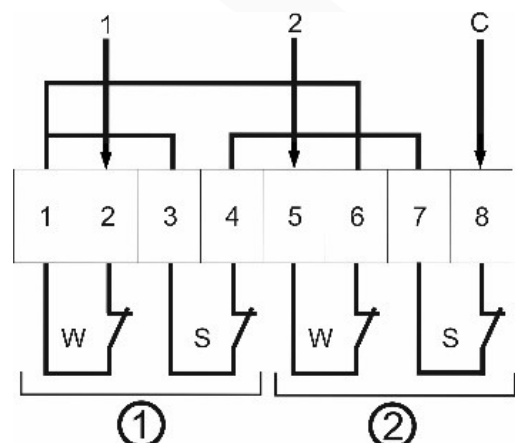
MOTOREDUCTEURS ECARTEUR DE LAIZES

